

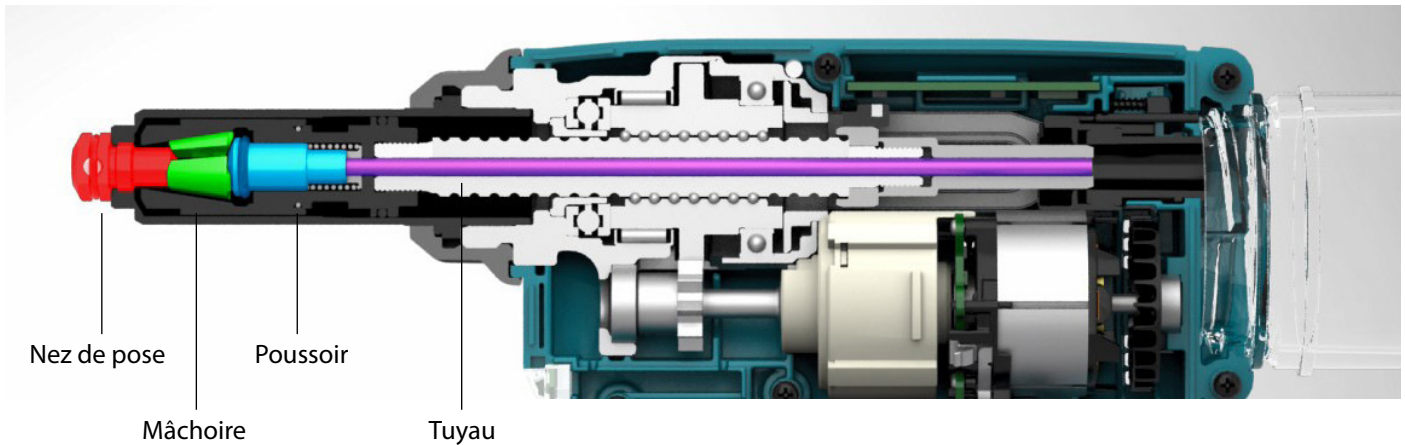

CONTENU

Riveteuse DRV150	2
Riveteuse DRV250	4
Riveteuse DRV150 nouveau type "S"	5
Riveteuse DRV250 nouveau type "S".....	7

RIVETEUSE DRV150 - ACCESSOIRES



Pour chaque mesure, utilisez la bonne combinaison de nez, mâchoire, poussoir et tuyau:

RIVET	NEZ DE POSE	MACHOIRE	POUSSOIR	TUYAU
				
Ø 2,4 mm Ø mandrin 1,4 - 1,6 mm	2,4	4,8	Ø 1,9 mm	Ø 2,2 mm (argent)
Ø 3,2 mm Ø mandrin 1,8 - 2,1 mm	3,2		Ø 2,5 mm	Ø 2,6 mm (noir)
Ø 4,0 mm Ø mandrin 2,2 - 2,6 mm	4,0		Ø 3,1 mm	aucun
Ø 4,8 mm Ø mandrin 2,6 - 3,2 mm	4,8		Ø 3,6 mm	aucun

ACCESSOIRES DRV150

SET	REF.	CONTENU	REMARQUE
Set 2,4 mm *	199729-4	Nez de pose + poussoir + tuyau	
Set 3,2 mm *	199728-6	Nez de pose + poussoir + tuyau	
Set B 4,0 mm *	191C04-2	Nez de pose + poussoir (sans tuyau)	
Set B 4,8 mm **	191C03-4	Nez de pose + poussoir (sans tuyau)	
Mâchoire 4,8 **	199731-7	Mâchoire 4,8 (portée 2,4 - 4,8 mm)	

* Livrée en standard

** Monté en standard

DRV150 - DETAILS



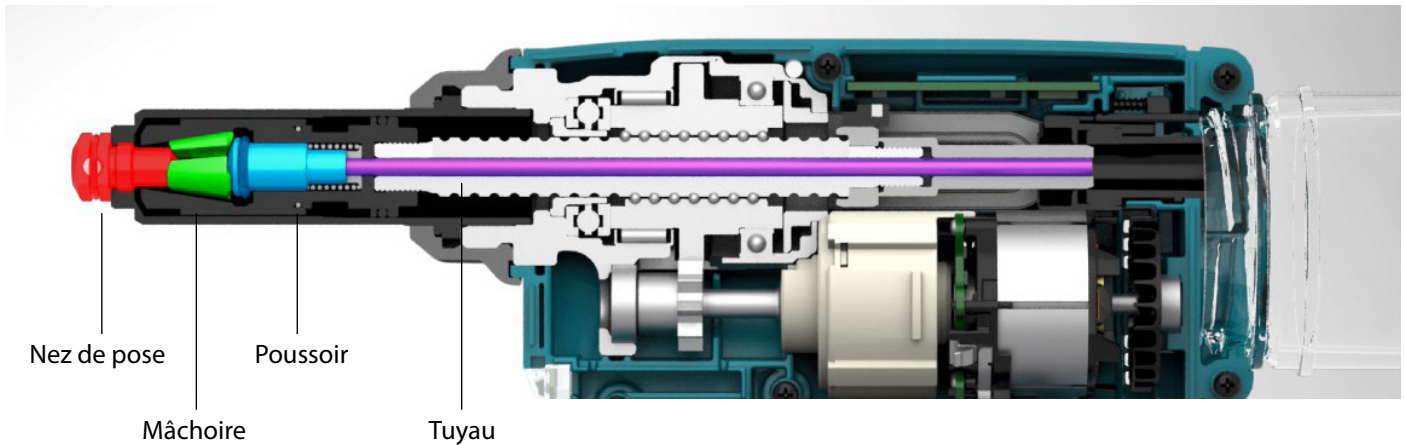

Rivet		Nez de pose		Repère sur la mâchoire	Poussoir		Tuyau	
Taille	Diamètre du mandrin	Repère sur le nez de pose	Diamètre d'orifice		Diamètre d'orifice	Couleur	Diamètre d'orifice	Couleur
Ø2,4 mm (3/32")	Ø1,4 - 1,6 mm	2.4	Ø1,9 mm	4.8	Ø1,9 mm	Gris	Ø2,2 mm	Argent
Ø3,2 mm (1/8")	Ø1,8 - 2,1 mm	3.2	Ø2,4 mm	4.8	Ø2,5 mm	Noir	Ø2,6 mm	Noir
Ø4,0 mm (5/32")	Ø2,2 - 2,6 mm	4.0	Ø3,0 mm	4.8	Ø3,1 mm	Gris	Aucun *	-
Ø4,8 mm (3/16")	Ø2,6 - 3,2 mm	4.8	Ø3,6 mm	4.8	Ø3,6 mm	Noir	Aucun *	-

*. Le tuyau n'est pas nécessaire au fonctionnement.

RIVETEUSE DRV250 - ACCESSOIRES



Pour chaque mesure, utilisez la bonne combinaison de nez, mâchoire, et tuyau:

RIVET	NEZ DE POSE	MÂCHOIRE	POUSSOIR	TUYAU
				
Ø 2,4 mm Ø mandrin 1,4 - 1,6 mm	2,4	4,8	Ø 1,9 mm	Ø 2,2 mm (argent)
Ø 3,2 mm Ø mandrin 1,8 - 2,1 mm	3,2		Ø 2,5 mm	Ø 2,6 mm (noir)
Ø 4,0 mm Ø mandrin 2,2 - 2,6 mm	4,0		Ø 3,1 mm	Ø 3,4 mm (argent)
Ø 4,8 mm Ø mandrin 2,6 - 3,2 mm	4,8	4,8 of 6,4	Ø 3,6 mm	Ø 4,1 mm (noir)
Ø 6,0 mm Ø mandrin 3,1 - 3,5 mm	6,0	6,4	Ø 4,0 mm	Ø 4,1 mm (noir)
Ø 6,4 mm Ø mandrin 3,5 - 3,9 mm	6,4		Ø 4,5 mm	Ø 4,6 mm (argent)

ACCESSOIRES DRV250

SET	REF.	CONTENU	REMARQUE
Set 2,4 mm	199729-4	Nez de pose + poussoir + tuyau	Montez mâchoire 4,8
Set 3,2 mm	199728-6	Nez de pose + poussoir + tuyau	Montez mâchoire 4,8
Set A 4,0 mm	191F80-4	Nez de pose + poussoir + tuyau	Montez mâchoire 4,8
Set A 4,8 mm *	191F79-9	Nez de pose + poussoir + tuyau	Montez mâchoire 4,8 of 6,4
Set 6,0 mm *	199725-2	Nez de pose + poussoir + tuyau	Utilisez la mâchoire standard 6,4
Set 6,4 mm **	191F78-1	Nez de pose + poussoir + tuyau	Utilisez la mâchoire standard 6,4
Mâchoire 4,8	199731-7	Mâchoire 4,8 (portée 2,4 - 4,8 mm)	
Mâchoire 6,4 **	199730-9	Mâchoire 6,4 (portée 4,8 - 6,4 mm)	

* Livrée en standard

** Monté en standard

DRV250 - DETAILS

Rivet		Nez de pose		Repère sur la mâchoire	Poussoir		Tuyau	
Taille	Diamètre du mandrin	Repère sur le nez de pose	Diamètre d'orifice		Diamètre d'orifice	Couleur	Diamètre d'orifice	Couleur
ø2,4 mm (3/32")	ø1,4 - 1,6 mm	2.4	ø1,9 mm	4.8	ø1,9 mm	Gris	ø2,2 mm	Argent
ø3,2 mm (1/8")	ø1,8 - 2,1 mm	3.2	ø2,4 mm	4.8	ø2,5 mm	Noir	ø2,6 mm	Noir
ø4,0 mm (5/32")	ø2,2 - 2,6 mm	4.0	ø3,0 mm	4.8	ø3,1 mm	Gris	ø3,4 mm	Argent
ø4,8 mm (3/16")	ø2,6 - 3,2 mm	4.8	ø3,6 mm	4.8 ou 6.4	ø3,6 mm	Noir	ø4,1 mm	Noir
ø6,0 mm (1/4") *	ø3,1 - 3,5 mm	6.0	ø4,0 mm	6.4	ø4,0 mm	Gris	ø4,1 mm	Noir
ø6,4 mm (1/4") *	ø3,5 - 3,9 mm	6.4	ø4,4 mm	6.4	ø4,6 mm	Noir	ø4,5 mm	Argent

*. Le rivet en acier inoxydable n'est pas disponible.

RIVETEUSE DRV150 -VERSION "S" - ACCESSOIRES

Les références sur cette page s'appliquent à la version DRV150 «S» qui est modifiée pour fonctionner avec des mandrins plus courts. La mise à jour s'applique à partir du 18 janvier 2023, numéro de série 18765E.

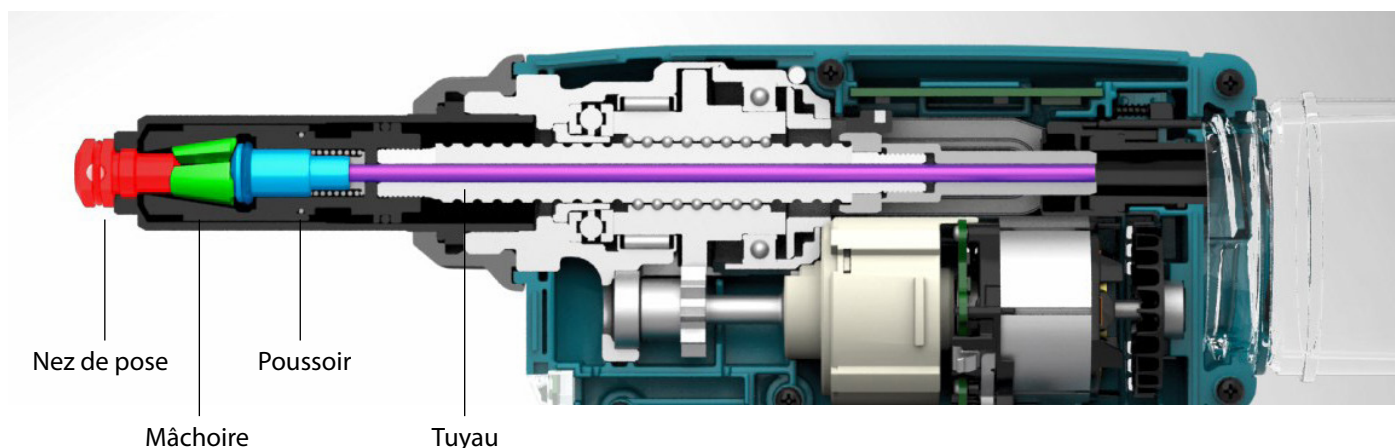

Pour chaque mesure, utilisez la bonne combinaison de nez, mâchoire, poussoir et tuyau:

RIVET	NEZ DE POSE	MACHOIRE	POUSSOIR	TUYAU
				
Ø 2,4 mm Ø mandrin 1,4 - 1,6 mm	2,4	4,8	Ø 1,9 mm	Ø 2,2 mm (couleur argent)
Ø 3,2 mm Ø mandrin 1,8 - 2,1 mm	3,2		Ø 2,5 mm	Ø 2,6 mm (noir)
Ø 4,0 mm Ø mandrin 2,2 - 2,6 mm	4,0	6,4	Ø 3,1 mm	aucun
Ø 4,8 mm Ø mandrin 2,6 - 3,2 mm	4,8		Ø 3,6 mm	aucun

Pièces montées en standard: DRV150 "S" - [Ø 4,8]

Nez de pose 4.8 set: 127689-0

Poussoir: 127475-9

Tuyau: aucun

Mâchoire set 6,4: 199730-9

Pièces supplémentaires pour la conversion vers le nouveau type "S"

Boîtier de mâchoires 4.8S: 327B83-0

Tête 4.8S: 327691-5

ACCESSOIRES DRV150 "S"

SET	REF.	CONTENU	REMARQUE
Set 2,4 mm *	1911U6-3	Nez de pose + poussoir + tuyau	
Set 3,2 mm *	19911U4-7	Nez de pose + poussoir + tuyau	
Set BS 4,0 mm *	1911U1-3	Nez de pose + poussoir (sans tuyau)	
Set BS 4,8 mm **	1911T9-0	Nez de pose + poussoir (sans tuyau)	
Mâchoire 4,8 **	199731-7	Mâchoire 4,8 (portée 2,4 - 4,0 mm)	

* Livrée en standard

** Monté en standard

Note

L'ensemble « BS » est développé pour le DRV150 et ne contient pas de tuyau. Pour la DRV250, veuillez commander le set « AS » qui avec le tuyau inclus.

DRV150 "S" - DETAILS

Rivet		Nez de pose	Poussoir		Tuyau		Numéro de pièce du jeu d'accessoires *2	Mâchoires	
Taille	Diamètre du mandrin	Repère sur le nez de pose	Diamètre d'orifice	Couleur	Diamètre d'orifice	Couleur		Repère sur la mâchoire	Numéro de pièce
ø2,4 mm (3/32")	ø1,4 - 1,6 mm	24S	ø1,9 mm	Gris	ø2,2 mm	Argent	1911U6-3	4.8	199731-7
ø3,2 mm (1/8")	ø1,8 - 2,1 mm	32S	ø2,5 mm	Noir	ø2,6 mm	Noir	1911U4-7		
ø4,0 mm (5/32")	ø2,2 - 2,6 mm	40S	ø3,1 mm	Gris	Aucun *1	-	1911U1-3		
ø4,8 mm (3/16")	ø2,6 - 3,2 mm	48S	ø3,6 mm	Noir	Aucun *1	-	1911T9-0	6.4 *3	199730-9

*1. Le tuyau n'est pas nécessaire au fonctionnement.

*2. Nez de pose, poussoir et tuyau compris.



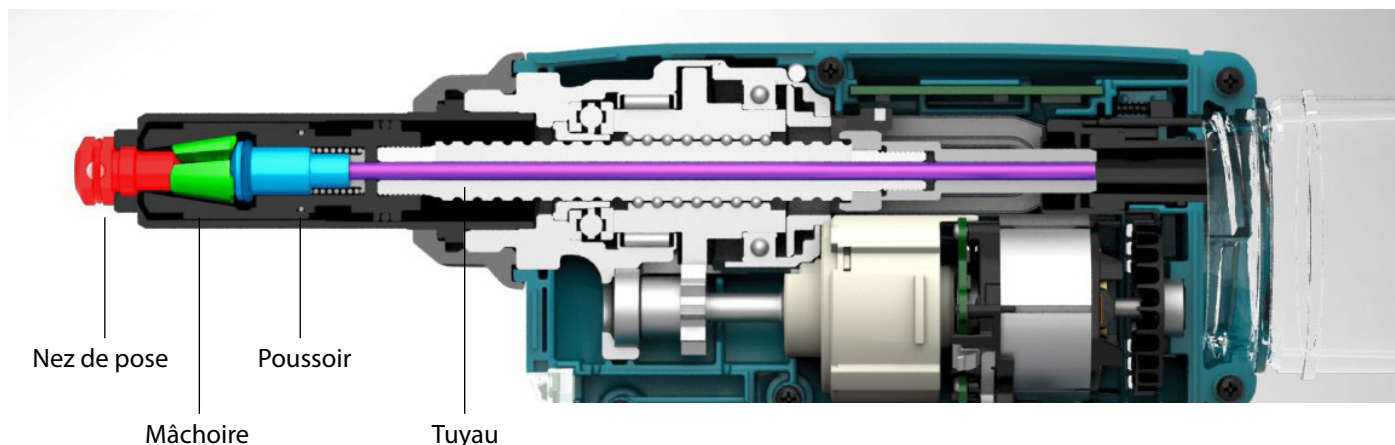

*3. Les mâchoires adéquates pour le rivet ø4,8 mm (3/16") sont différentes de DRV250.

RIVETEUSE DRV250 -VERSION "S" - ACCESSOIRES

Les références sur cette page s'appliquent à la version DRV250 «S» qui est modifiée pour fonctionner avec des mandrins plus courts. La mise à jour s'applique à partir du 17 janvier 2023, numéro de série 19959E.



Pour chaque mesure, utilisez la bonne combinaison de nez, mâchoire, poussoir et tuyau:

RIVET	NEZ DE POSE	MÂCHOIRE	POUSSOIR	TUYAU
				
Ø 2,4 mm Ø mandrin 1,4 - 1,6 mm	2,4	4,8	Ø 1,9 mm	Ø 2,2 mm (argent)
Ø 3,2 mm Ø mandrin 1,8 - 2,1 mm	3,2		Ø 2,5 mm	Ø 2,6 mm (noir)
Ø 4,0 mm Ø mandrin 2,2 - 2,6 mm	4,0		Ø 3,1 mm	Ø 3,4 mm (argent)
Ø 4,8 mm Ø mandrin 2,6 - 3,2 mm	4,8		Ø 3,6 mm	Ø 4,1 mm (noir)
Ø 6,0 mm Ø mandrin 3,1 - 3,5 mm	6,0	6,4	Ø 4,0 mm	Ø 4,1 mm (noir)
Ø 6,4 mm Ø mandrin 3,5 - 3,9 mm	6,4		Ø 4,5 mm	Ø 4,6 mm (argent)

Pièces montées en standard: DRV250 "S" - [Ø 6,4]

Nose piece 6.4S assembly: 122B72-8
Jaw pusher: 127473-3
Pipe: 162743-3
Jaw set 6,4: 199730-9

Pièces supplémentaires pour la conversion vers le nouveau type "S"

Vis écrou 6.4S: 312B52-4
Boîtier de mâchoire s: 6.4S: 327831-5
Tête 6.4S: 327330-7

ACCESSOIRES DRV250 "S"

SET	REF.	CONTENU	REMARQUE
Set 2,4 mm	1911U6-3	Nez de pose + poussoir + tuyau	Montez mâchoire 4,8
Set 3,2 mm	1911U4-7	Nez de pose + poussoir + tuyau	Montez mâchoire 4,8
Set AS 4,0 mm	1911V3-6	Nez de pose + poussoir + tuyau	Montez mâchoire 4,8
Set AS 4,8 mm *	1911V1-0	Nez de pose + poussoir + tuyau	Montez mâchoire 4,8
Set 6,0 mm *	1911V0-2	Nez de pose + poussoir + tuyau	Utilisez la mâchoire standard 6,4
Set 6,4 mm **	1911U8-9	Nez de pose + poussoir + tuyau	Utilisez la mâchoire standard 6,4
Mâchoire 4,8	199731-7	Mâchoire 4,8 (portée 2,4 - 4,8 mm)	
Mâchoire 6,4 **	199730-9	Mâchoire 6,4 (portée 6,0 - 6,4 mm)	

* Livrée en standard

** Monté en standard

DRV250 "S" - DETAILS

Rivet		Nez de pose	Poussoir		Tuyau		Numéro de pièce du jeu d'accessoires *2	Mâchoires	
Taille	Diamètre du mandrin	Repère sur le nez de pose	Diamètre d'orifice	Couleur	Diamètre d'orifice	Couleur		Repère sur la mâchoire	Numéro de pièce
ø2,4 mm (3/32") *1	ø1,4 - 1,6 mm	24S	ø1,9 mm	Gris	ø2,2 mm	Argent	1911U6-3	4.8 *4	199731-7
ø3,2 mm (1/8") *1	ø1,8 - 2,1 mm	32S	ø2,5 mm	Noir	ø2,6 mm	Noir	1911U4-7		
ø4,0 mm (5/32") *1	ø2,2 - 2,6 mm	40S	ø3,1 mm	Gris	ø3,4 mm	Argent	1911V3-6		
ø4,8 mm (3/16")	ø2,6 - 3,2 mm	48S	ø3,6 mm	Noir	ø4,1 mm	Noir	1911V1-0		
ø6,0 mm (1/4") *3	ø3,1 - 3,5 mm	60S	ø4,0 mm	Gris	ø4,1 mm	Noir	1911V0-2	6.4	199730-9
ø6,4 mm (1/4") *3	ø3,5 - 3,9 mm	64S	ø4,6 mm	Noir	ø4,5 mm	Argent	1911U8-9		

*1. Utilisez le boîtier de mâchoires et la tête pour DRV150 comme un ensemble.

*2. Nez de pose, poussoir et tuyau compris.

*3. Le rivet en acier inoxydable n'est pas disponible.

*4. Les mâchoires adéquates pour le rivet ø4,8 mm (3/16") sont différentes de DRV150.